

防水形機器用アウトレット™

抜止形 15A

CLAMP LOCKING TYPE WATERPROOF PANEL MOUNT OUTLET

機械器具や盤に最小寸法で直接取り付けられることができる、電源を供給するためのコンパクトな機器専用タイプの防水コンセントです。カバー全閉時に、全方向からの水の飛まつに対し保護されているIP44*適合品となります。

※表記の防じん・防水性能 (IPコード) は、JIS C0920の試験方法に則ったものです。詳しくはZ-11ページをご覧ください。

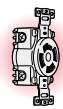

コンセント

C

防水形機器用アウトレット 抜止形15A

■カバー全開位置 (160°) 状態



■カバー中間位置 (80°) 状態



- カバーを閉じることによって、JIS C0920(電気機械器具の外郭による保護等級)に基づく、IP44の防水仕様となります。
- カバーは、全開位置 (160°) と中間位置 (80°) で静止させることができます。また、全閉時に不意な振動や衝撃で開くことを防ぐ、簡易ロック機能付です。
- 本体さし込み口、開閉カバーともに、耐熱性・耐トラッキング製などに優れる、難燃仕様UL94 V-0のナイロン樹脂を採用しています。

■結線例

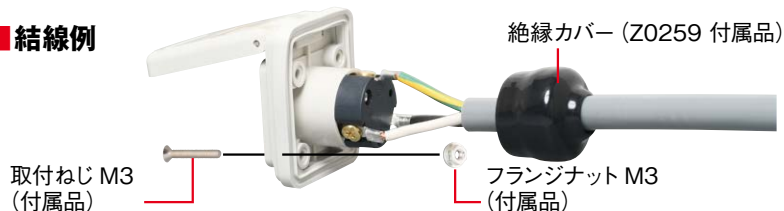

ラベルセット (付属品)

状況に応じて適宜ご使用ください。



■形状寸法 Dimension

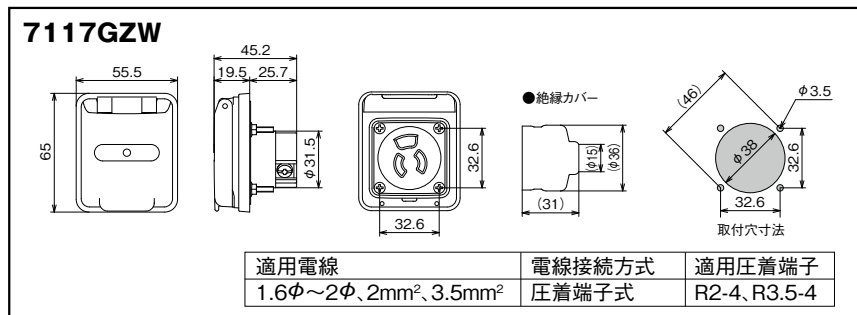

別売オプション



■製品一覧 Selector Chart

定格 Rating			極配置 Pole Arrangement	型番 Catalog Number		標準価格 Price (JPN YEN)	適用プラグ(掲載ページD-14) Applicable Plug	
電流 Current	極数 Poles & Wires	電圧 Voltage		白色 White	黒色 Black		ナイロンカバー Nylon	ゴムカバー Rubber
15A	接地形2P (2P,3W GND)	125V	抜止形	7117GZW	7117GZW-BK	2,590	7112GN	7112GR-New

※標準価格については、税抜き価格です。ご購入価格に別途消費税が課税されます。

適合規格等

PSE

RoHS2

本体難燃性
UL94 V-0

防水保護等級
IP44

