

コードクランプ

CORD CLAMP

IEC C14・IEC C20プラグ使用時の不意な脱落を防ぐ、プラグ固定用のコードクランプです。さし込み口近傍にある取付穴に挿し込むことができます。可動式のグリップは2ヶ所のレバーを使うことにより、プラグの長さや太さに応じて位置の調節することが可能です。また取り付け後でも根元をつまむことで取り外しができる、リユースタイプのZ0220がラインナップ。HKC2910PT、HKC2911PT、HKC2920PTおよびOUコンセントバーのIEC C19のさし込み口に使用可能です。

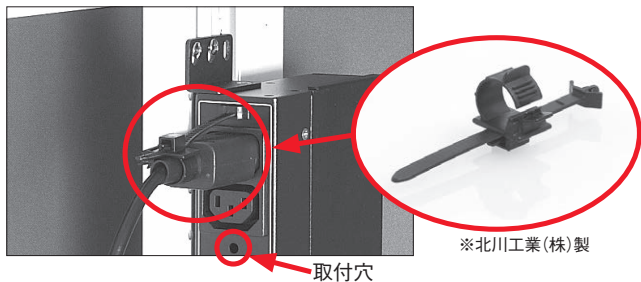

取付穴

※北川工業(株)製

製品一覧 Selector Chart

型番 Catalog Number	標準価格 Price (JPN YEN)	備考 Note
Z0210	340	
Z0220	420	リユースタイプ

※標準価格については、税抜き価格です。ご購入価格に別途消費税が課税されます。

先端キャップ™

PROTECTION CAP

金属グリップねじ(2枚合わせ・バンド式)等の先端にかぶせることによって、手のケガや周辺機器へのキズ等を予防することができる、安全性を考慮したキャップです。



製品一覧 Selector Chart

型番 Catalog Number	標準価格 Price (JPN YEN)	備考 Note
Z0205	200	10ヶ入

※標準価格については、税抜き価格です。
ご購入価格に別途消費税が課税されます。

吊りボルト用ケーブル支持金具

CABLE BRACKET FOR HANGING BOLT

天井にあるコンセントにプラグを接続した際に垂れ下がる電線をフック部に引っかけることで、コンセントやプラグにかかる荷重を低減させることができる器具です。吊りボルトに固定するグリップ部とケーブル支持のフック部が一体化しているため、組み合わせの手間がありません。(W3/8・W1/2兼用) ※ネグロス電工(株)製



オプションパーツ



フック部:
ケーブル保護用ビニル被覆
(軟質塩化ビニル)

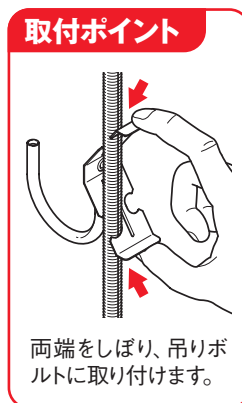

取付ポイント

両端をしぼり、吊りボルトに取り付けます。

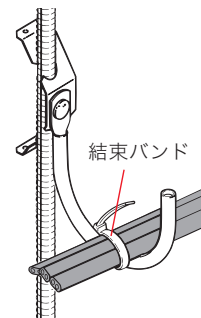

結束バンドを用いて固定することが可能です。
許容静荷重:49N(5kgf)

形状寸法 Dimension

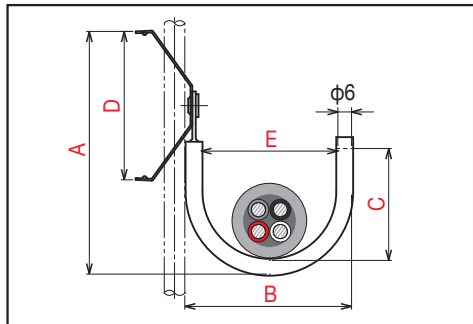

製品一覧 Selector Chart

型番 Catalog Number	標準価格 Price (JPN YEN)	形状寸法 Dimension					備考 Note
		A	B	C	D	E	
Z0271	510	121	84	49	95	60	適合吊りボルト W3/8・W1/2

※標準価格については、税抜き価格です。ご購入価格に別途消費税が課税されます。

M

コードクランプ/先端キャップ/
吊りボルト用ケーブル支持金具